

Informativo de Assistência Técnica



Circular N.º: 021/06 Responsável: Pós-Vendas Data: 18/07/2006 Revisão: 001
Para: Instaladores, Clientes, Lojistas, Representantes e Distribuidores.
Assunto: Instalação das Novas Trava Eléctricas Pósitron TR-Pró (Travas Rotativas 3 fios)

Prezado Instalador

Este informativo tem o objetivo de esclarecer as dúvidas referentes à instalação das novas travas eléctricas TR-Pró Pósitron (Travas Rotativas). Antes de alojar os fios do chicote nos conectores do motor, certifique-se da posição. Os fios dos conectores do motor mudam de posição entre o modelo V1 e V2. As inversões de alguns dos fios podem ocasionar o não funcionamento correto das travas como, por exemplo, os motores das travas e centralina ficar "martelando" (trava e destrava rapidamente sem parar). Em caso de dúvidas, verifique o número impresso no conector antes de alojar os fios das travas eléctricas, conforme exemplos abaixo:

Travas Eléctricas TR/Pró - V1 – Celta 4P, Família Palio 2P/4P, Doblò, Novo Fiesta, EcoSport

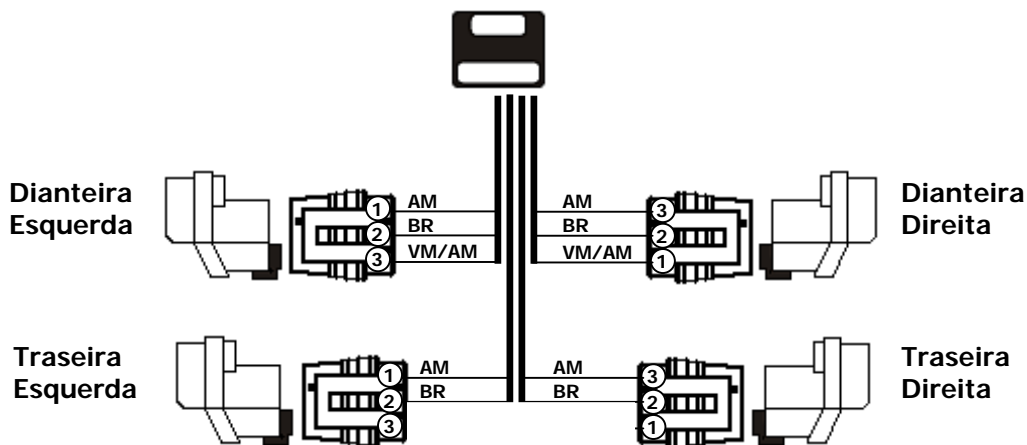

Travas Eléctricas TR/Pró - V2 – Família Gol 4P G3/G4, Saveiro G3/G4, Fox 2P/4P

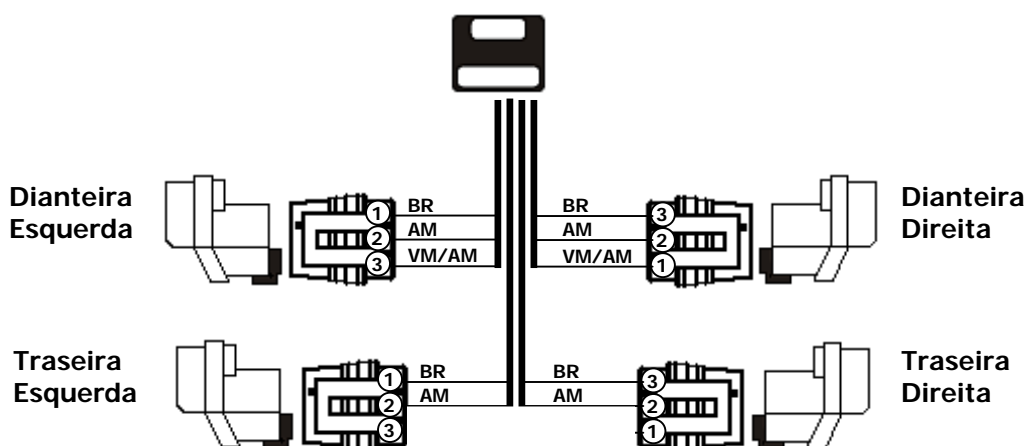

Atenciosamente,

PST Indústria Eletrônica da Amazônia Ltda.